

# 1次予選

	8/26(日)	9/1(土) 9/2(日)	9/8(土) 9/9(日)	
東大阪大敬愛		0		
又ヴェール	6	9	9	
富田林	0		1	13
鳳		2	1	
港		1		
寝屋川		3		
桜塚	②	0	10	
清風南海	2		2	14
山本		16	0	
藤井寺工科		0		①
河内南		0		
西寝屋川		0	3	
商大高	4	7	1	
緑風冠	0			
布施北		0		
汎愛	2	13	7	
枚方	0		4	16
りんくう翔南		5	0	
長吉		0		
大阪市立		1		
枚方なぎさ	9	3	3	
平野	0		5	17
追手門大手前		0	0	
大手前		6		
精華		7		
貝塚南	1	0	0	
初芝富田林	2		6	18
東大阪大柏原			2	
金岡		①		
泉鳥取	1	1	0	
美原	2		7	19
西		0	0	
東百舌鳥		4	0	
柏原東		0		
貝塚	0	2	0	
大冠	4		8	20
堺西		7	0	
松原		0		
大阪学芸		0		
泉大津	1	2	1	
三島	4		9	21
住吉商業		0	0	
住吉		1		
清風			3	
教大平野		0	10	22
刀根山	3	9	2	
淀川工科	0			
佐野工科		0		
島本	0	4	0	
東淀川	0		11	23
藤井寺		2	1	
かわち野		1		
追手門		0		
大体大浪商	6	5	2	
生野	0		12	24
日根野		5	0	
清教		3		

	8/26(日)	9/1(土) 9/2(日)	9/8(土) 9/9(日)	
今宮		1		
近畿大学泉州	0	9	7	
高槻北	17		13	25
大阪青凌		1	0	
佐野		3		
大正		0		
長尾	13	3	1	
園芸	0		14	26
八尾		3	①	
福井		0		
桜宮			4	
茨木工科		棄	15	27
守口東	3	0	0	
成城	2			
OBF		0		
吹田東	1	3	3	
市岡	0		16	28
箕面自由		4	0	
関大高等部		0		
阪南		②		
花園	0	2	0	
大阪教育C附	0		17	29
四條畷		2	0	
高津		0		
高槻		0		
関西福祉科学	1	5	0	
阿倍野	2		18	30
北淀淀川清流		0	3	
金剛		4		
懐風館		1	0	
八尾翠翔	1	8	0	
同志社香里	①		19	31
大阪借星学園			1	
大商学園			3	
関西創価		1	1	
今宮工科	0	①		
東住吉総合	3			
扇町総合		0		
泉陽	4	17	3	
農芸	0		21	32
星翔		0	1	
大阪		2		
阿武野		16		
茨田	0	0	2	
淀商	棄		22	33
府立大高専		0		
金光藤蔭		4	②	

\*北淀淀川清流は北淀高校と淀川清流高校の合同チーム(統廃合による)です。

# 1次予選

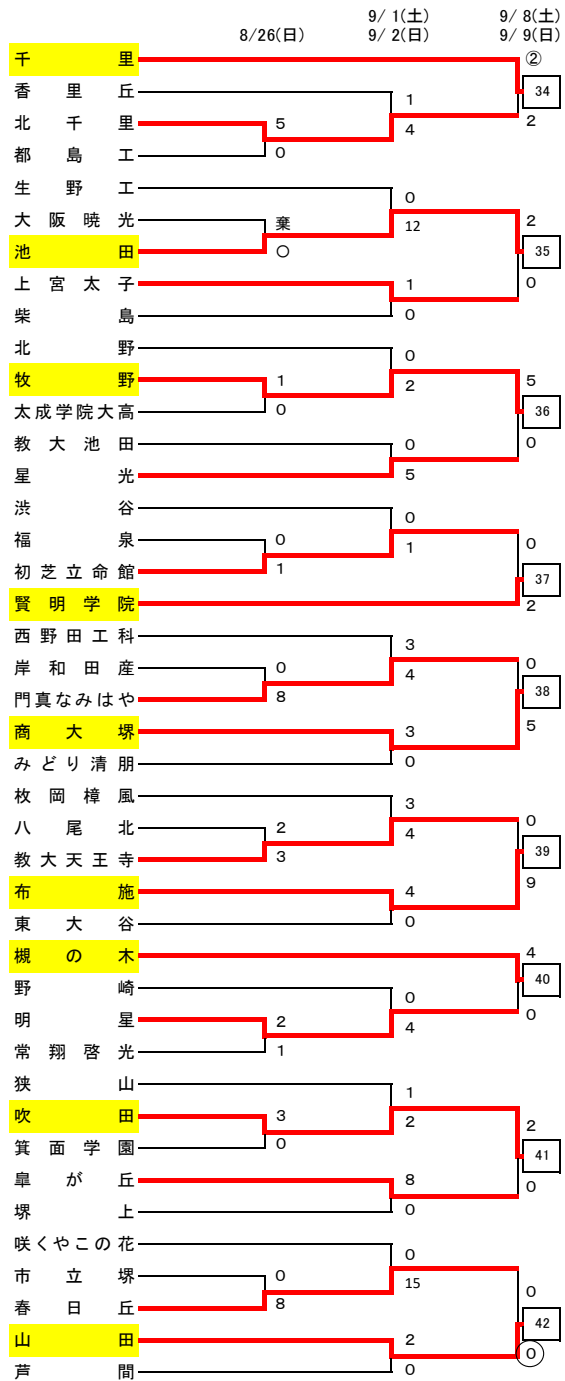
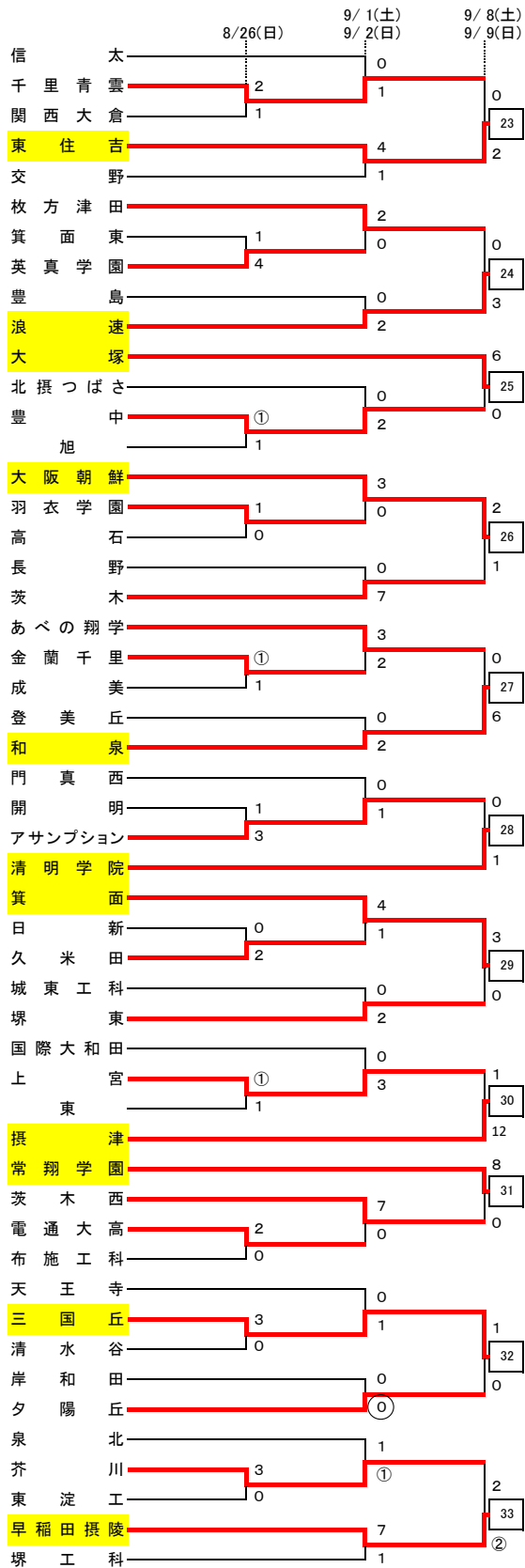

# 2次予選

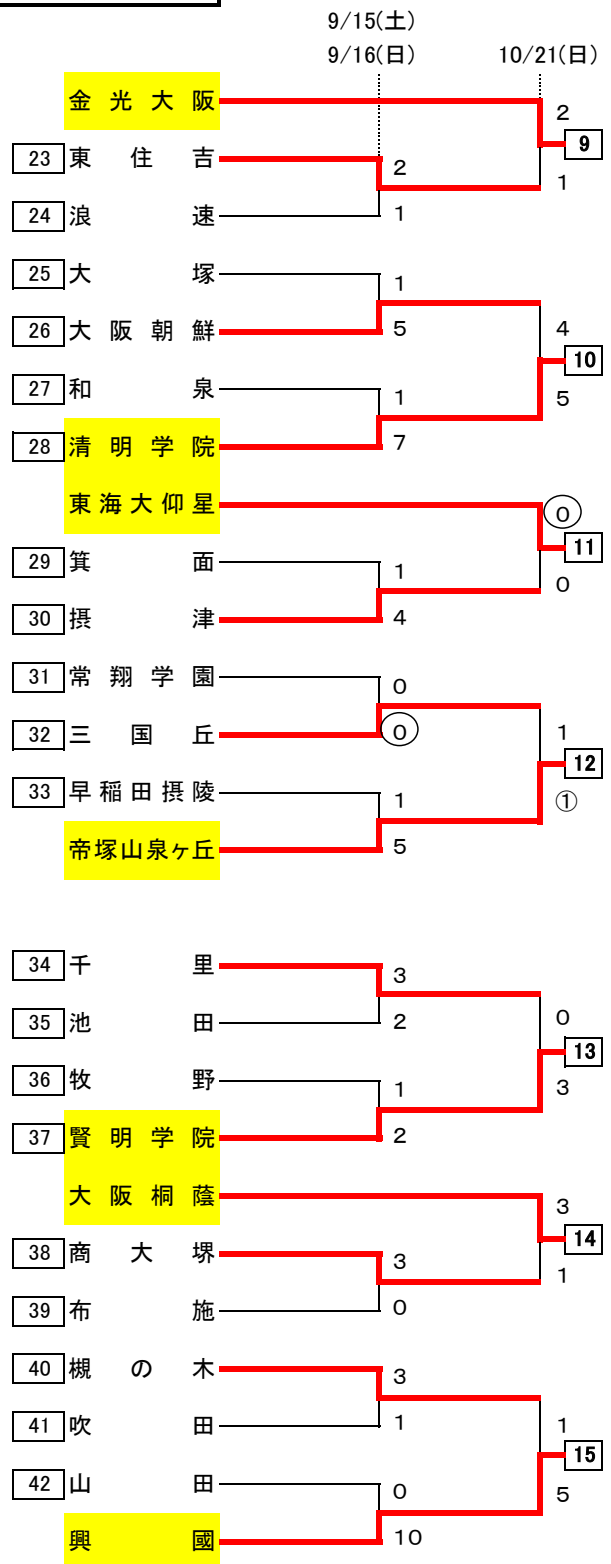
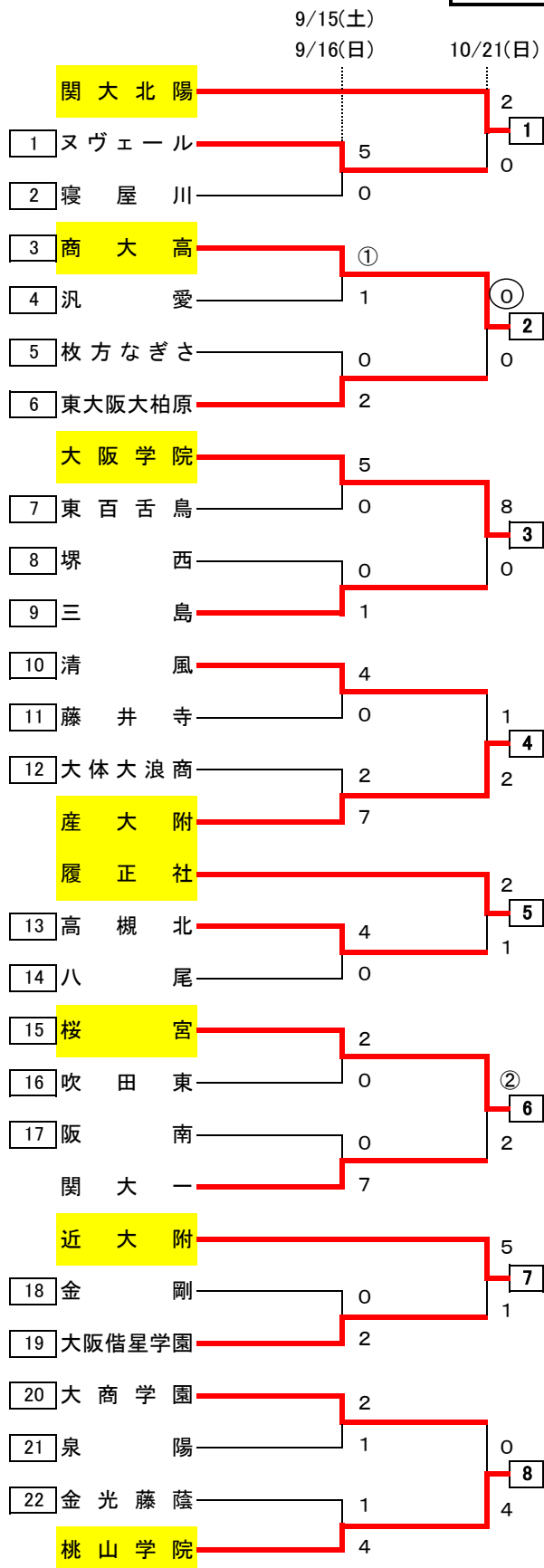

# 中央トーナメント

10/28(日)                      11/ 3(土)                      11/11(日)                      11/17(土)

		10/28(日)	11/ 3(土)	11/11(日)	11/17(土)
1	関大北陽	3	0		
2	商大高	0	0		
3	大阪学院	4	2		
4	産大附	0		2	
5	履正社	1		0	
6	桜宮	0	①		
7	近大附	3	1		
8	桃山学院	1			
9	金光大阪	3			
10	清明学院	0	0		
11	東海大仰星	4	1		
12	帝塚山泉ヶ丘	0		1	
	阪南大高	1		0	
13	賢明学院	0	2		
14	大阪桐蔭	2	0		
15	興國	1			

ヤンマースタジアム長居  
13:00

## 会場及び責任者(1～2回戦)

回	記号	会場	責任者 (補助校)	数	回	記号	会場	責任者 (補助校)	数	回	記号	会場	責任者 (補助校)	数
1 回 戦	8/26(日)				2 回 戦	9/ 1(土)				2 回 戦	9/ 2(日)			
	あ	芥川	柳	2		に(土)	北摂つばさ	原田	2		こ	東	百々谷	2
	い	池田	森	2		く(土)	枚方	富田	2		さ	同志社香里	中北	2
	う	大冠	大北	2		ち(土)	大阪教育C附	相沢	2		も	生野	山内	2
	え	吹田	神前	2		ぬ(土)	登美丘	塩見	2		や	金剛	善家	2
	お	千里青雲	森本	2		9/ 2(日)					ゆ	長吉	廣野 (八尾)	2
	か	門真なみはや	桂田	2		ね	阿武野	増田	2		し	東住吉総合	古井	2
	き	長尾	義間	2		う	大冠	大北	2		す	平野	西村 (夕陽丘)	2
	く	枚方	富田	2		の	高槻北	坂元	2		よ	藤井寺	中尾	2
	け	緑風冠	小笹	2		は	箕面自由	青野	2		ら	布施	巖	2
	こ	東	百々谷	2		ひ	交野	塚本	2		り	みどり清朋	今谷	2
	さ	同志社香里	中北	2		か	門真なみはや	桂田	2		る	山本	藪内	2
	し	東住吉総合	古井	2		ふ	門真西	齋藤	2		れ	鳳	熊本	2
	す	平野	西村 (布施工科)	2		へ	阜が丘	西	2		ろ	金岡	加藤	2
	せ	美原	角田 (富田林)	2		ほ	香里丘	丸岡	2		わ	堺西	中谷	2
	そ	日新	桂	2		き	長尾	義間	2		て	成美	中阪	2
	た	泉大津	佐部	2		ま	西寝屋川	谷口	2		を	泉北	力丸	2
	ち	大阪教育C附	相沢	2		み	寝屋川	亥野	2		と	泉陽	石橋	2
	つ	貝塚南	相良	2		む	枚方津田	南野	2		A	西成	田川	1
	て	成美	中阪	2		め	淀川工科	福田	2					
と	泉陽	石橋	2											
な	高石	西村	2											

＜試合結果速報＞

下記のURLか右のQRコードから試合の結果を閲覧できます。

【QRコード】

【URL】 <http://www.ofa-tec.jp/gm/gm2result.cgi?tsl=75>



※携帯電話の機種によってはご覧になれない場合があります。

# J-GREEN堺 運営役員及び会場責任者(3回戦～決勝戦)

回	記号	責任者	責任者	数	回	記号	責任者	責任者	数	回	記号	責任者	責任者	数	
3回戦	9/ 8(土)				4回戦	9/15(土)				5回戦	10/21(日)				
	運営本部		阪本大・村井健・青野			運営本部		阪本大・西村広			運営本部		阪本大・寺岡		
	審判		田中彰・津組			審判		上村・大竹			審判		西村康・西村諭		
	記録本部		西岡			記録本部		松原			記録本部		野間・金塚		
	経理		桂・田中彰人・堂本			経理		尾崎・堂本			経理		古崎・桂		
	S4	青野		1		S8	阪本匡	都	2		S9	重西	吉田篤	4	
	S5	村井健		1		S9	甲本	旭	2		S10	齋藤	千田	3	
	S9	増田	尾崎	4		S10	中川	濱村	2			S12	久田		森本
	S10	田中昭	重西	4		S11	崎山	松本	2		S13	梶原	木次	4	
	S11	吉田篤	角田	4		S12	上田航	寺岡	2			S13	相沢		西村広
	S12	久田	相良	4		S13	千田	谷川	2		10/28(日)				
	S13	巖	木次	4		9/16(日)					6回戦	運営本部		阪本大・青野	
	9/ 9(日)					運営本部		阪本大・青野				S6	寺岡	増田	4
運営本部		阪本大・西村広		審判		石橋・竹田		濱村		望月					
審判		岸野・藤本		記録本部		伊藤		S7	多田	阪本匡		4			
記録本部		田中智		経理		富田・大北			松本				千田		
経理		谷口・古崎・大塚		S8	長井	望月	2	11/ 3(土)							
S9	渋谷	村田	4	S9	熊本	吉田正	2	鶴見緑地球技場		阪本大	2				
S10	赤堀	相沢	4	S10	梶原	金川	2	11/ 4(日)							
S11	齋藤	山村	4	S11	上山	村井健	2	鶴見緑地球技場		阪本大	2				
S12	西田	中澤	4	S12	柳	増田	2	準決勝							
S13	黒田	森本	4	S13	西澤	多田	2	11/11(日)							
											キンチョウスタジアム		阪本大	2	
											決勝				
											11/17(土)				
											ヤンマースタジアム長居		阪本大	1	

※5、6回戦の役員は上段が前半、下段が後半です

合計  
209 試合

\* 3回戦以降の責任者の変更願は農芸高校・阪本先生までお願いいたします。