

# 1次予選

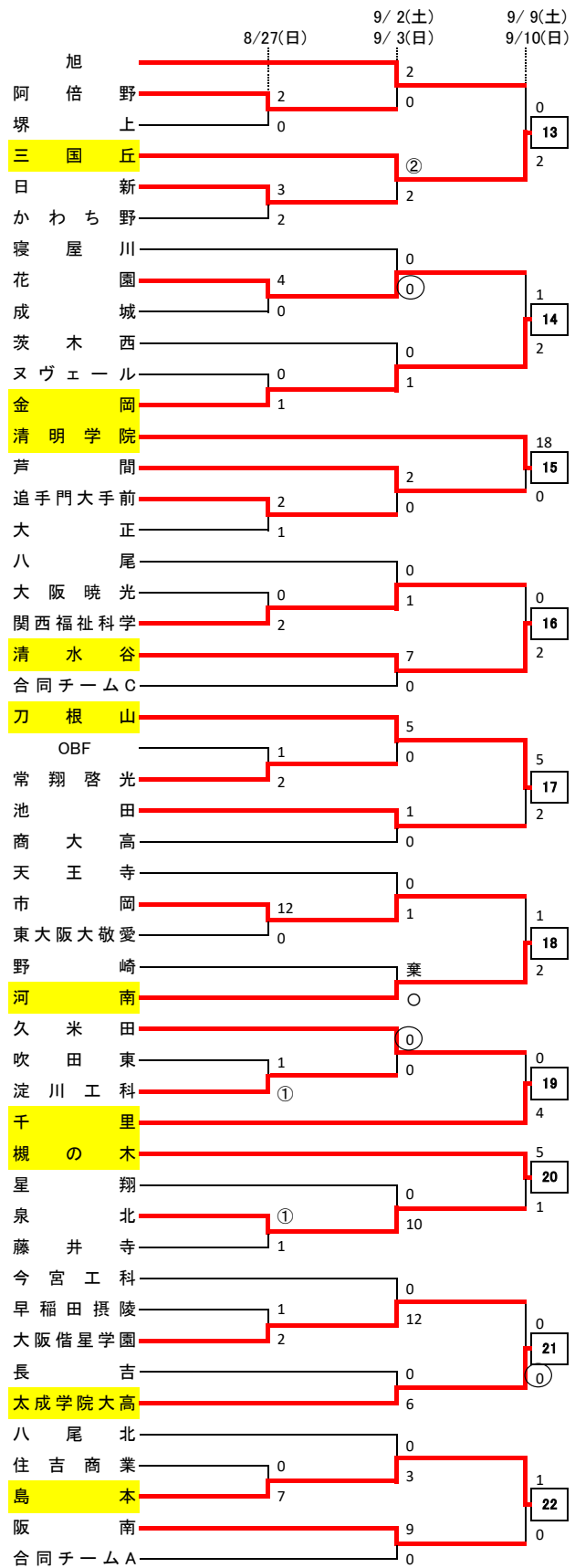

※合同チームAは北淀と能勢、合同チームBは勝山と咲洲、合同チームCは柏木と福泉の合同チームです。

# 1次予選

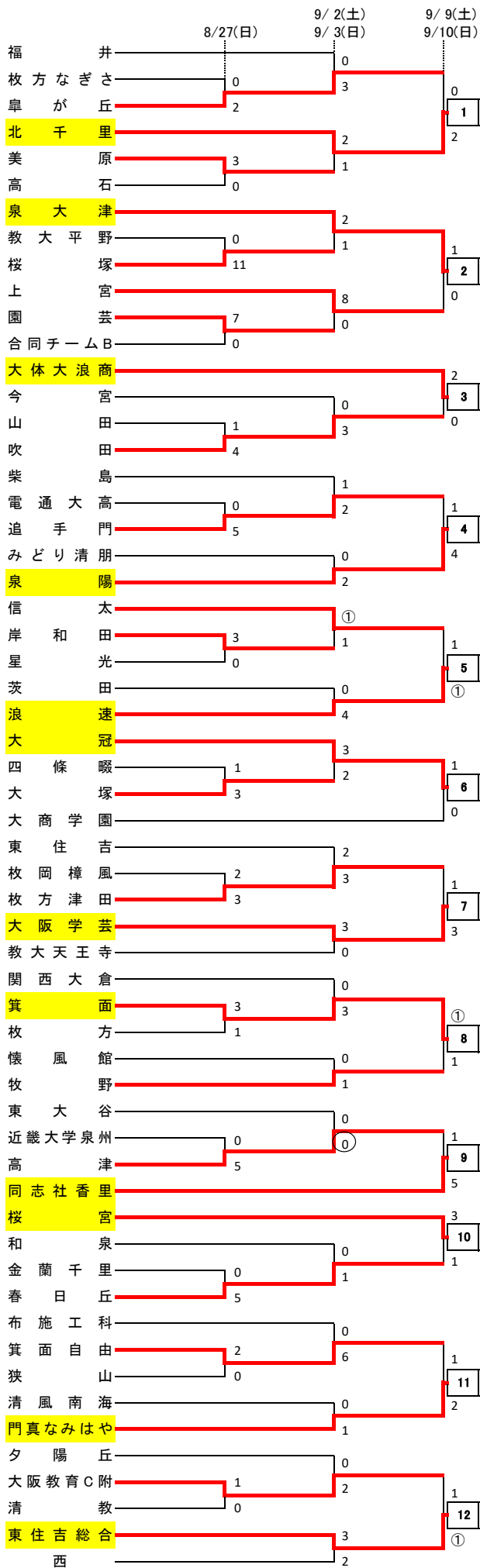
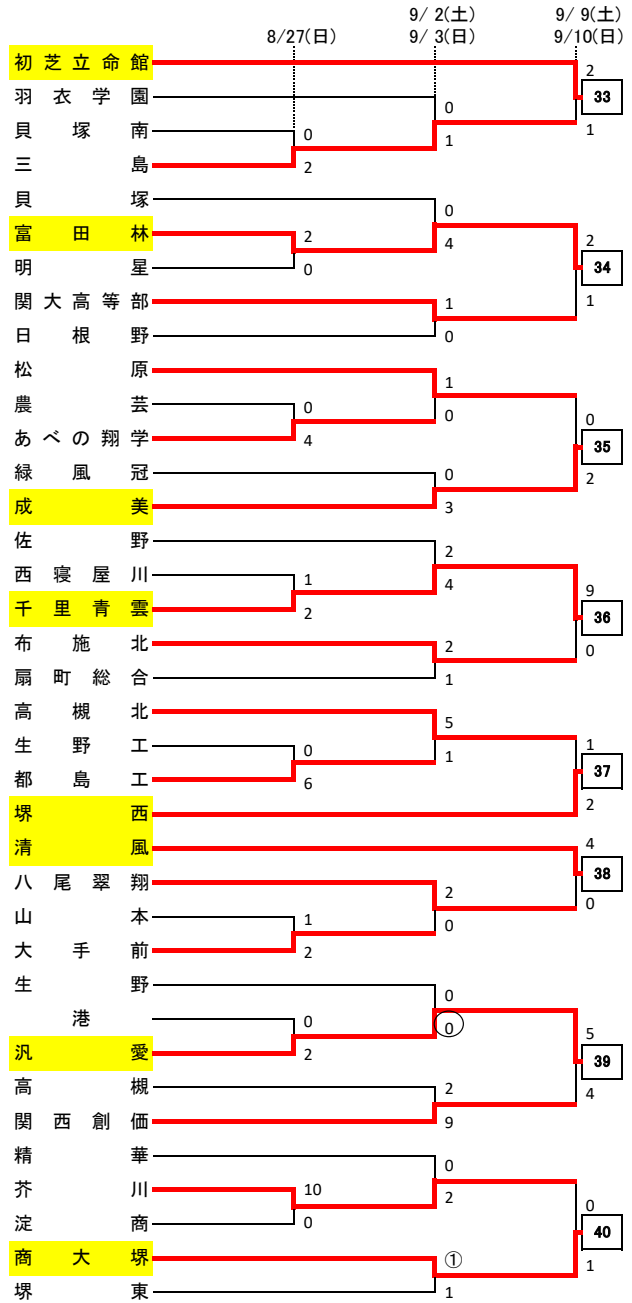
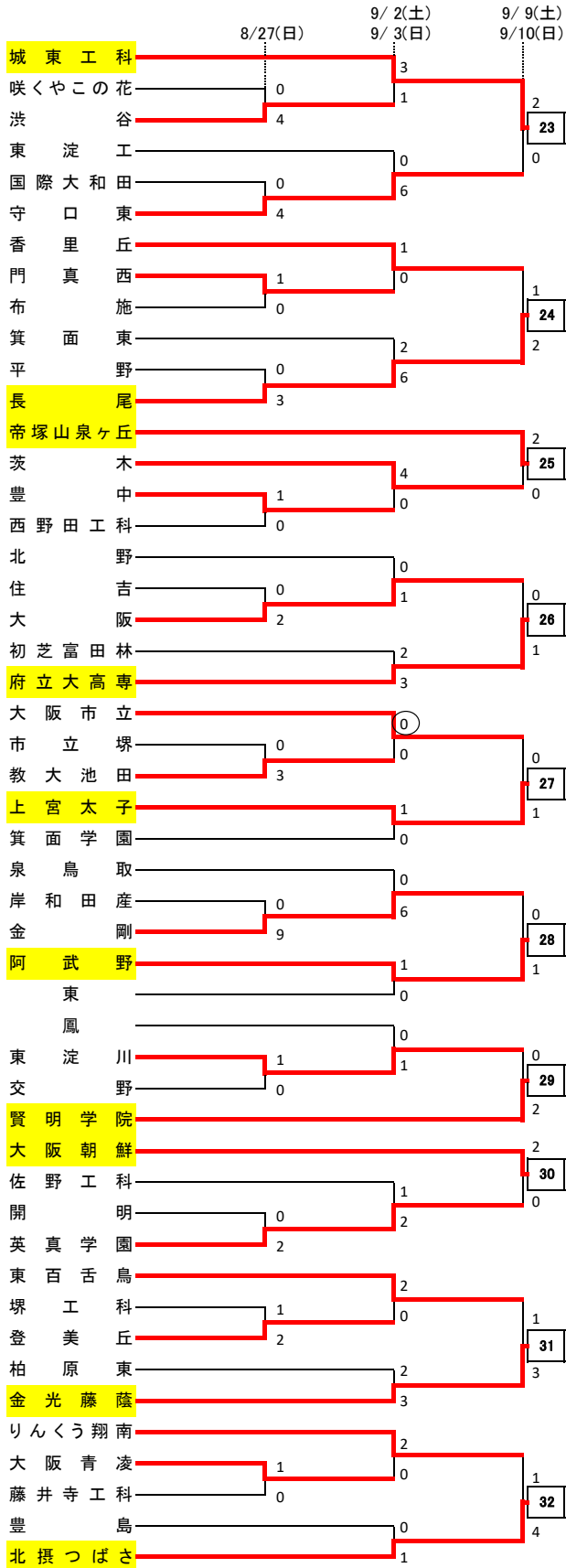

# 2次予選

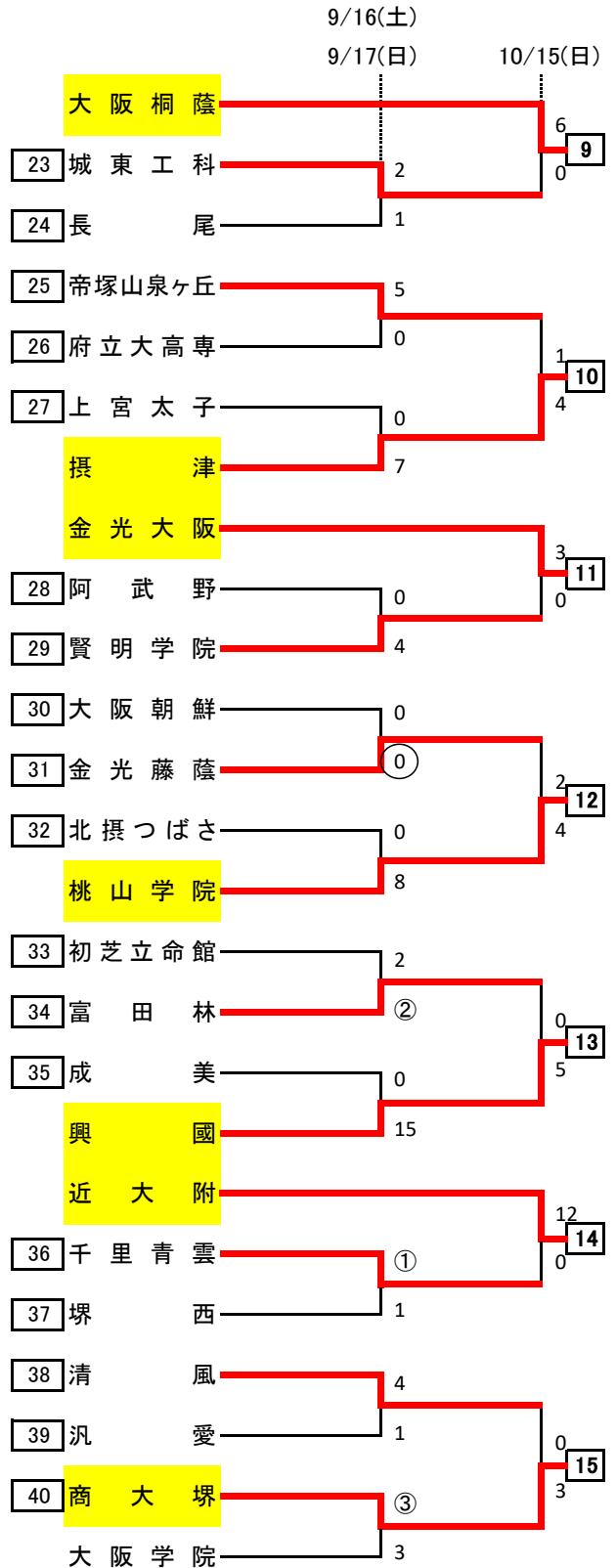
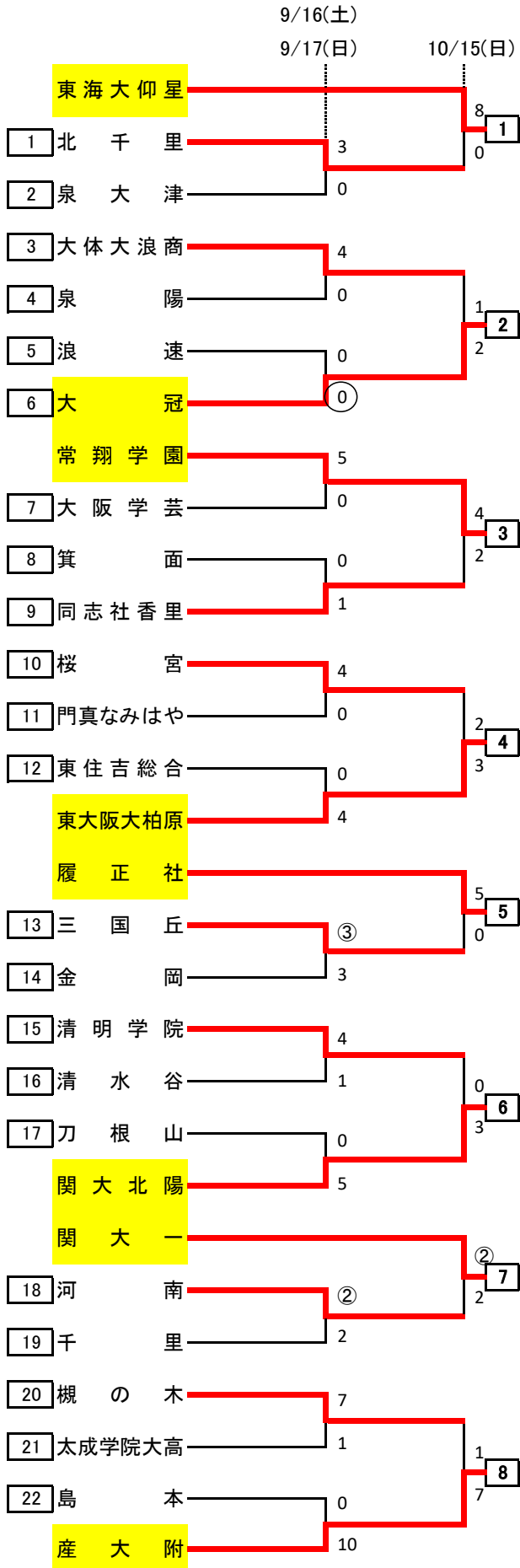

# 中央トーナメント

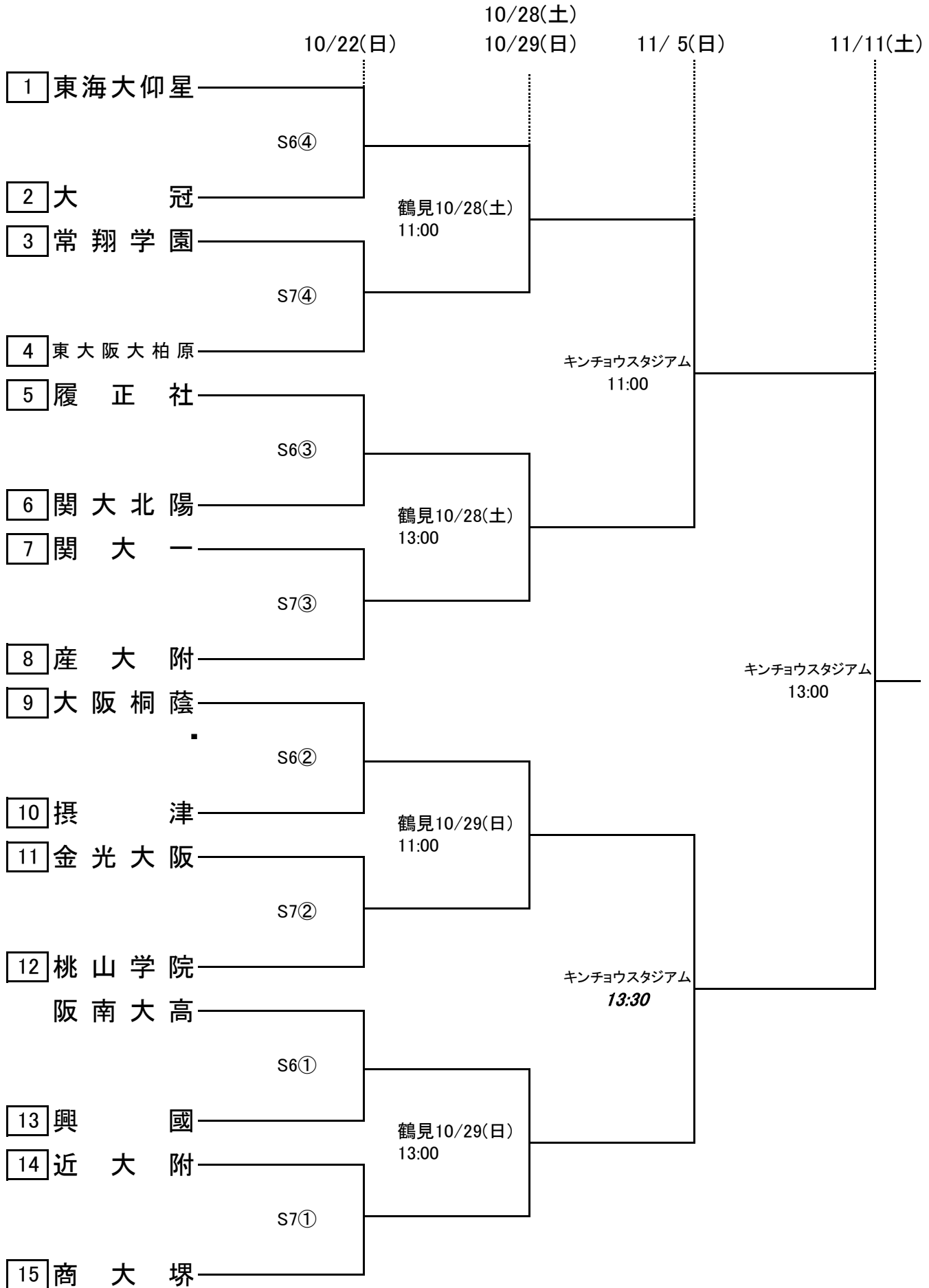

## 会場及び責任者(1~2回戦)

回	記号	会場	責任者 (補助校)	数	回	記号	会場	責任者 (補助校)	数	回	記号	会場	責任者 (補助校)	数
1 回 戦	8/27(日)				2 回 戦	9/ 2(土)				2 回 戦	9/ 3(日)			
	あ	芥川	柳	2		ね(土)	北摂つばさ	松原	1		む	牧野	濱村	2
	い	大冠	大北	2		の(土)	東住吉総合	古井	2		め	東	百々谷	2
	う	渋谷	園田	2		た(土)	枚岡樟風	榑原 (東住吉)	2		も	生野	山内	2
	え	千里青雲	下鶴	2		と(土)	大阪教育C附	相沢	2		や	柏原東	木次	2
	お	三島	尾崎	2		は(土)	成美	中阪	2		す	勝山	村井 (上宮)	2
	か	金蘭千里	渋谷	2		9/ 3(日)					ゆ	河南	竹田	2
	き	箕面自由	青野	2		あ	芥川	柳	2		せ	金剛	善家	2
	く	交野	塚本	2		い	大冠	大北	2		よ	長吉	加藤 (八尾)	2
	け	門真西	齋藤	2		う	渋谷	園田	2		そ	農芸	阪本 (浪速)	2
	こ	皐が丘	西	2		ひ	吹田	神前	2		の	東住吉総合	古井	2
	さ	大正	野間 (都島工)	2		ふ	高槻北	坂元	2		ら	布施	巖	2
	し	枚方	富田	2		へ	箕面東	上村 (刀根山)	2		り	布施北	前田	2
	す	勝山	村井 (高津)	2		き	箕面自由	青野	2		る	みどり清朋	今谷	2
	せ	金剛	善家	2		ほ	門真なみはや	福田	2		れ	泉大津	佐部	2
	そ	農芸	阪本 (富田林)	2		こ	皐が丘	西	2		ろ	鳳	熊本	2
	た	枚岡樟風	榑原 (花園)	2		ま	西寝屋川	谷口	2		に	泉北	力丸	2
	ち	平野	吉田	2		み	寝屋川	亥野	2		わ	阪南	三宅	2
	つ	藤井寺工科	東 (大塚)	2		し	枚方	富田	2					
	て	日新	桂	2										
と	大阪教育C附	相沢	2											
な	金岡	加藤	2											
に	泉北	力丸	2											
ぬ	高石	西村	2											

### 〈試合結果速報〉

下記のURLが右のQRコードから試合の結果を閲覧できます。

【QRコード】

【URL】 <http://www.ofa-tec.jp/gm/gm2result.cgi?tsl=61>



※携帯電話の機種によってはご覧になれない場合があります。

# J-GREEN堺 運営役員及び会場責任者(3回戦～決勝)

回	記号	責任者	責任者	数	回	記号	責任者	責任者	数	回	記号	責任者	責任者	数
3 回 戦	9/ 9(土)				4 回 戦	9/16(土)				6 回 戦	10/22(日)			
	運営本部		齋藤・阪本大			運営本部		齋藤・青野			運営本部		齋藤・阪本大	
	審判		鍋谷・筒井			審判		前田・小門			審判		塩見・藤本	
	記録本部		田上・野間			記録本部		巖・西岡			記録本部		石原・長井	
	経理		桂・堂本			経理		大北・金川			経理		桂・崎山	
	S9	角田	青野	4		S8	渋谷	松本	2		S6	村井健	三宅	4
	S10	吉田篤	段	4		S9	望月	相沢	2			寺岡	森本	
	S11	西川	重西	4		S10	久田	相良	2		S7	千田	黒田	4
	S12	新良	西村広	4		S11	山村	中澤	2			梶原	阪本匡	
	S13	柳	望月	4		S12	徳永	旭	2		10/28(土)			
	9/10(日)					S13	細川	西井	2		鶴見緑地球技場		齋藤	2
	運営本部		齋藤・村井健			9/17(日)					10/29(日)			
	審判		岸野・原田			運営本部		齋藤・阪本大			鶴見緑地球技場		齋藤	2
記録本部		上山・金塚		審判		西村康・三谷		準決勝						
経理		谷口・古崎・崎山		記録本部		赤堀・伊藤		鶴見緑地球技場		齋藤	2			
S9	善家	木次	4	経理		富田・田中彰人		決勝						
S10	熊本	水津	4	S8	吉田篤	村井健	2	11/ 5(日)						
S11	中野	中谷	4	S9	西村広	中川	2	キンチョウスタジアム	齋藤	2				
S12	大北	梶原	4	S10	濱村	尾崎	2	決勝						
5 回 戦	S13	阪本大	松原	4	S11	増田	田中智	2	11/11(土)					
	10/15(日)				S12	木次	村田	2	キンチョウスタジアム	齋藤	1			
	運営本部		齋藤・寺岡		S13	熊本	馬場	2						
	審判		福田・大竹		10/15(日)									
	記録本部		田中智・松原		運営本部		齋藤・寺岡							
経理		尾崎・堂本		審判		福田・大竹								
S9	多田	甲本	4	記録本部		田中智・松原								
	濱村	西田		経理		尾崎・堂本								
S10	細川	中澤	3	S9	多田	甲本	4	合計 207 試合						
	重西	上田貴		S10	濱村	西田								
S12	安達	安尾	4	S12	細川	中澤	4							
	渋谷	張木		S10	重西	上田貴								
S13	旭	石垣	4	S12	安達	安尾	4							
	相沢	松浦		S13	渋谷	張木								

※5、6回戦の役員は上段が前半、下段が後半です

\* 3回戦以降の責任者の変更願は門真西高校・齋藤先生までお願いいたします。